

Pression sur la mousse !

■ Temps difficiles pour les fabricants de mousses polyuréthanes. En 12 mois, le coût de production est passé de 0,35 à 0,40 euro le kilo (pour les mousses polyéther et HR les plus courantes). Déséquilibre entre l'offre et la demande à l'échelle mondiale, déficit d'investissement des grands groupes chimiques pour une filière jugée peu rentable... On se trouve dans ce secteur, dans une situation comparable à celle de l'acier. Aussi personne ne peut raisonnablement espérer que le mouvement haussier s'enrayera durant l'année 2005. Conséquence inévitable, les fabricants de mousses de polyuréthane n'ont d'autre choix que de répercuter la hausse des matières chimiques sur le prix de leur production. Avec bien sûr des conséquences néfastes pour l'ensemble de notre secteur puisque l'on retrouve les mousses dans de très nombreux éléments d'ameublement, tels la literie et les meubles rembourrés.

20-20 Technologies introduit en bourse

■ Le géant des logiciels de dessin et d'agencement intérieur est désormais inscrit à la bourse de Toronto. La société espère que cet apport de capitaux lui permettra d'amplifier sa croissance déjà très importante. 20-20 offre des solutions clés en main, intégrant la conception, la vente, la chaîne d'approvisionnement et les processus de fabrication relatifs à l'industrie de l'ameublement. Les logiciels 20-20 sont vendus dans plus de 90 pays et employés par plus de 25.000 clients dans le monde.

EUROCLIFALNews is prepared and published by Euroclifal European coordination and information centre for suppliers to the furnishing industry www.euroclifal.net
Phone: + 33 1 40 21 26 72 ■ Fax: + 33 1 43 20 40 11
Postal address : BP 112 F-75663 Paris Cedex 14

Les prix de l'Euroclifal 2005

ont récompensé les innovations les plus marquantes de notre secteur

Le récent salon **Approfal** à Paris, qui s'est déroulé du 13 au 17 janvier 2005 au Parc des Expositions de la Porte de Versailles, en même temps que le Salon International du Meuble, fut comme chaque année l'occasion de remettre les Trophées de l'**Euroclifal**. Le prix Adriano Ribera de l'innovation a été attribué dans la catégorie Matériaux, à la société **Roxipan** tandis que le prix de l'innovation Quincaillerie a été décerné à la société **Grass**.

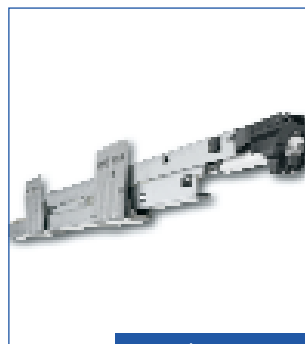

La coulisse Novapro

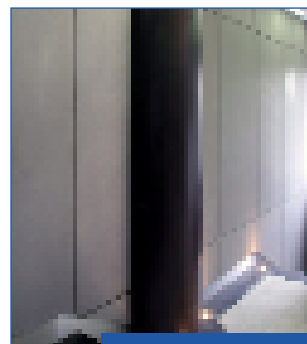

Les panneaux Roxipan



Le Président Boussaut et les lauréats des prix Euroclifal

Le prix de l'innovation Quincaillerie pour GRASS

La société **Grass** a été remarquée pour l'ensemble de sa collection avec des solutions intéressantes et originales tant pour la cuisine que pour le rangement. Mais c'est tout spécialement sa nouvelle coulisse Novapro, avec amortisseur Airmatic directement intégré dans la coulisse qui a suscité l'enthousiasme du jury du prix de l'innovation. L'amortisseur permet de fermer les tiroirs doucement et silencieusement. En fermant le tiroir, un piston se met en mouvement. Celui-ci crée un coussin d'air dans le vérin pneumatique, qui absorbe d'abord l'énergie du mouvement pour la laisser s'échapper ensuite silencieusement en quelques fractions de secondes. Le prix de l'innovation dans la catégorie Matériaux a quant à lui été attribué à la société **Roxipan** pour son panneau de particules revêtu d'une couche de micro-béton développé. Tendance forte de la décoration intérieure contemporaine, le décor béton manquait d'un produit facile et rapide à mettre en œuvre. Les panneaux secs **Roxipan** ont été créés pour combler ce besoin. Produit particulièrement innovateur, **Roxipan** est adapté à la construction et à la rénovation intérieure des bâtiments, sa grande taille (environ 3m par panneau) permettant de recouvrir simplement et rapidement les surfaces à créer ou existantes. Le jury a également accordé une citation au film plastique développé par **Rivanos-F&I** (Séoul, Corée) qui permet d'intégrer différentes fonctions de façon permanente : anti-bactérienne, aromatique, absorption de mauvaises odeurs et même régulation de température, ainsi qu'aux sociétés informatiques **20-20 Technologies** (Chatou, France), **Missler Software** (Evry, France), **Lectra** (Paris, France). Enfin, le prix Jean Prévot de la communication a été décerné à un fabricant de literie et de sommier français, la société **Timbo**, pour la qualité du dossier de présentation de ses produits.